

## GRUPPI ELETTOGENI

# 8 GT/GTC

Trifase

### Dati generali

<b>Potenza massima (2)</b>	6.2 kW (7.8 kVA)	<b>Tensione</b>	400/230 V
<b>Potenza Prime (3)</b>	5.7 kW	<b>Intensità di corrente</b>	11.3 A
<b>Frequenza</b>	50 Hz	<b>Fasi</b>	3

### Dimensioni e pesi

<b>Lunghezza totale senza cabina</b>	773 mm	<b>Lunghezza totale cabinato</b>	892 mm
<b>Larghezza totale senza cabina</b>	560 mm	<b>Larghezza totale cabinato</b>	560 mm
<b>Altezza totale senza cabina</b>	561 mm	<b>Altezza totale cabinato</b>	608 mm
<b>Peso a secco senza cabina</b>	201 Kg	<b>Peso a secco con cabina</b>	224 Kg

### Motore

<b>Produttore del motore di base</b>	Mitsubishi	<b>Diametro</b>	76 mm (2.99 in)
<b>Modello</b>	MINI-26	<b>Corsa</b>	70 mm (2.76 in)
<b>Tipo</b>	Diesel, 4 tempo	<b>Rapporto di compressione</b>	23:1
<b>RPM motore</b>	1500	<b>Impianto di iniezione</b>	Meccanico e indiretto
<b>N° di cilindri</b>	3	<b>Impianto di ingresso</b>	Aspirazione naturale
<b>Cilindrata totale</b>	952 cc	<b>Alloggiamento a sbalzo SAE</b>	SAE 5
<b>Tipo di olio</b>	SAE 15W40	<b>Capacità di refrigerante</b>	3 L (0.79 gal)
<b>Capacità olio</b>	4 L (1.06 gal)	<b>Volante</b>	SAE 6 1/2
<b>Potenza (1)</b>	7.5 kW (10.2 CV)	<b>Portata del refrigerante</b>	24 l/min (6.34 gal/m)
<b>Portata d'acqua salata</b>	12.3 l/min (3.25 gal/m)	<b>Portata dell'aria di ingresso</b>	0.64 m <sup>3</sup> /m
<b>Tipo di scarico</b>	Gomito di scarico umido	<b>Protezione cinghia</b>	Opzionale

(1) Condizioni standard secondo normativa ISO 3046 (100 kPa di pressione barometrica, 30% di umidità relativa e temperatura di 25 °C).

(2) Potenza massima: potenza fornita alla capacità massima dell'unità

(3) Prime Power: potenza nominale secondo ISO 3046, ISO 8528-1. Capacità di sovraccarico del 10 % un'ora ogni 12 ore.

1 kW = 1,36 CV 1 kW = 1,36 HP (metric) 1 kW = 1,36 CH

## Dettagli dell'impianto del carburante

Consumo 25%	0.8 l/h (0.21 gal)	Tipo di carburante	Diesel
Consumo 50%	1.3 l/h (0.34 gal)	Qualità del carburante	Olio combustibile diesel ASTM
Consumo 75%	1.7 l/h (0.45 gal)	Tipo di pompa di iniezione	In linea
Consumo 100%	2.1 l/h (0.55 gal)	Tipo di regolatore della pompa	Meccanico

## Impianto elettrico

Voltaggio della batteria	12 V	Tipo di solenoide di arresto	ETR
Motore di avviamento	1.2 kW	Alternatore	40 A
Isolato a terra	Opzionale	Kit armadio IP 65	Opzionale
SCO 11 doppio pannello	Opzionale	Trasformatori di corrente	Opzionale

## Dettagli dell'impianto

Diametro int. tubo di scarico	50 mm (1.97 in)	Altezza max aspirazione gasolio	0.3 m (0.98 ft)
Diametro int. tubo acqua salata	20 mm (0.79 in)	Altezza max aspirazione acqua salata	1.3 m (51.18 in)
Diametro int. tubo aspirazione gasolio	8 mm (0.31 in)	Temp. max acqua salata	32 ° (89.6 °F)
Diametro int. tubo ritorno gasolio	6 mm (0.24 in)	Angolo massimo di installazione (6)	25 °
Capacità minima della batteria	12 V 60 Ah		

## Dettagli dell'alternatore

Marchio	Sincro	Cos Phi	0,8
Modello	SK160SA	Tropicalizzato	Sì
Tipo di regolatore	BL4	Sistema di eccitazione	Brushless
Numero di poli	4	Precisione regolazione della tensione (5)	1%
Tipo di isolamento (4)	H	Tipo di alternatore	Sincrono
Protezione IP	23	Norme	EN 60034-1, IEC 60034-1, ISO 8528-3

## Dotazione di serie

Prolunga del cablaggio elettrico da 4 m	Pannello di controllo SCO 5
Pompa di estrazione dell'olio	Manuale del proprietario e dell'alternatore
Bancale rigido	Imballaggio
Silentblocks	

## Gadget opzionali

Kit antisifone (obbligatorio se il generatore è sotto il livello dell'acqua)	Impianto di scarico a umido
Impianto elettrico 24 V	Filtri dell'acqua
Kit di rispetto (filtri di olio e carburante, girante, cinghia)	Valvole a scafo
Impianto di scarico a secco	Kit di avviamento

(4) Altre protezioni disponibili.

(5) Con un carico da 0 a 100%, variazione di velocità da -2% a +5%, fattore lineare 0,8 e carico equilibrato.

(6) In tutte le direzioni

Per altri requisiti si prega di contattare l'Ufficio Vendite

# Pannello SCO 11



## Descrizione generale

LCD grafico con luce, display da 128 x 64 pixel
Misure del gruppo elettrogeno (vedere Informazioni sul display)
Configurazione protetta da utente e password
Indicazione del tempo di funzionamento
Multilingua
Registro eventi
Protezioni del gruppo elettrogeno (vedere Gestione degli allarmi)
Funzione di preriscaldamento
Terminale di pre-eccitazione D+
Funzione PLC incorporata
Informazioni sul CAN-bus con protocollo SAE J1939
Controllo del tempo mancante alla manutenzione
Dimensioni 195 x 135 x 47 mm
Dimensioni scheda 172 x 112 mm
Peso 450 g

## Gestione dell'allarme

Spegnimento (SD)
Velocità Bassa/Alta
Sovraccarico*
Cortocircuito*
Sovraccorrente*
Tensione Alta/Bassa
Frequenza Alta/Bassa
Arresto di Emergenza
Avvisi (WRN)
Alta temperatura liquido raffreddamento motore
Bassa pressione olio
Tensione Batteria Alta/Bassa
Avviso di manutenzione
Rilevamento guasto sensori (FLS)
Allarme MCU

## Modalità di funzionamento

Modalità OFF
Modalità MAN (Manual motor start/stop)

## Fonte di alimentazione

Tensione di alimentazione 12/24 DC con fusibile di protezione
Consumo 80mA (12V) o 51 (24V)

## Condizioni operative

Temperatura di funzionamento -20+70 °C
Umidità 95 % senza condensa
Protezione pannello frontale IP65
Conformità standard
EN 61000-6-2, EN 61000-6-4, EN 61010-1
EN 60068-2-6 (2÷25 Hz / ±1,6 mm; 25÷100 Hz / 4,0 g)
EN 60068-2-30:2005 25/55°C, RH 95%, 48 ore
EN 60529 (pannello frontale IP65, lato posteriore IP20)

## Informazioni sullo schermo

Misura
Tensione L1-L3 (V)
Frequenza (Hz)
Pressione Olio (bar)
Temperatura Liquido Refrigerante (°C)
Tensione Batteria (V)
RPM
Potenza* (kW)
Potenza Apparente* (kVA)
Corrente* (A)
FP*
Registro Storico
Storico Allarmi

Modalità AUTO (Auto motor start/stop)

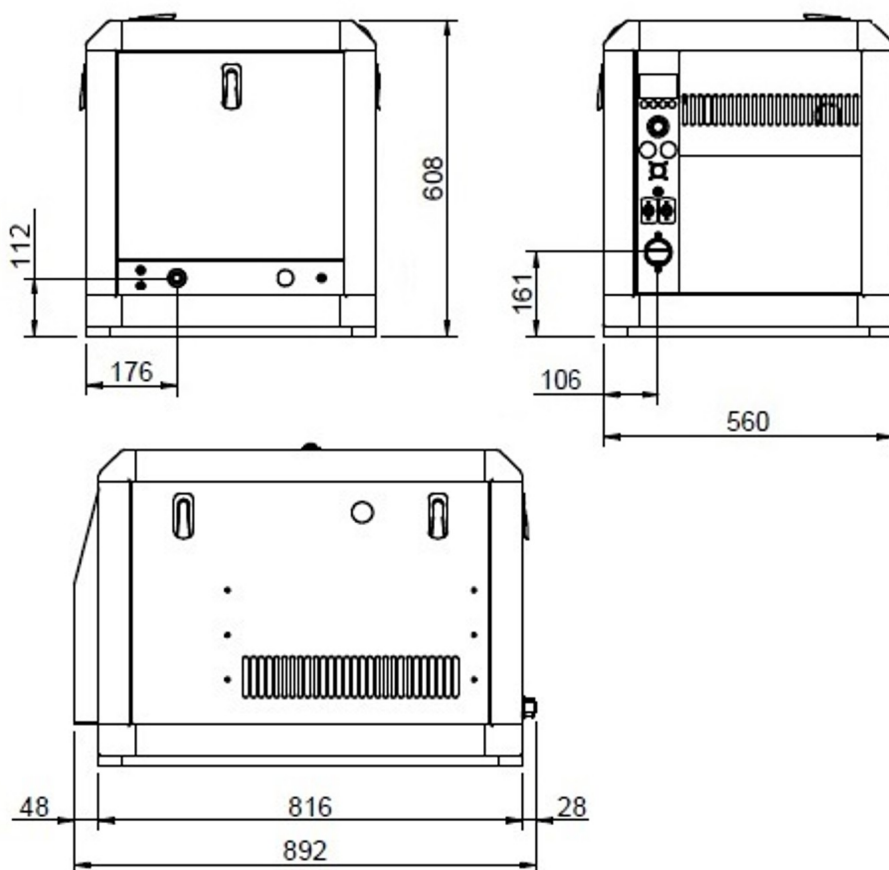
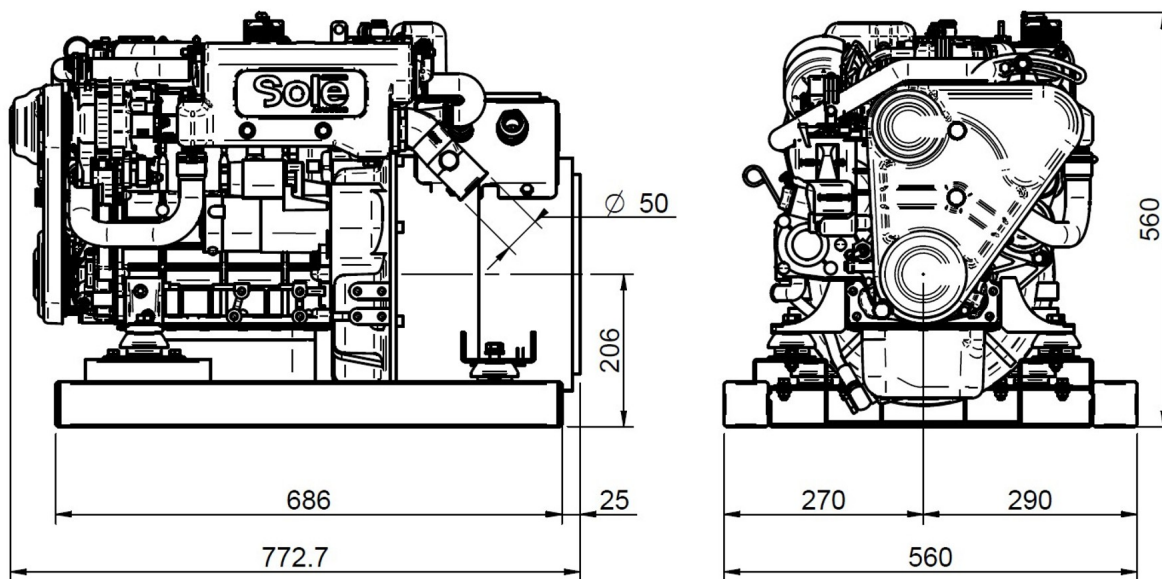

Distributore autorizzato

