

GENERATORSETT

30 GTA/GTAC

Trefaset

Generell data

Maksimal effekt (2)	24 kW (30 kVA)	Spenning	480/277 V
Primærkraft (3)	21.8 kWe	Strømstyrke	36.1 A
Frekvens	60 Hz	Faser	3

Dimensjoner og vektor

Total lengde uten kabin	1140 mm	Total kabinlengde	1310 mm
Totalbredde uten kabin	610 mm	Total kabinbredde	610 mm
Total høyde uten kabin	662 mm	Total kabinhøyde	698 mm
Tørrvekt uten kabin	351 Kg	Tørrvekt med kabin	412 Kg

Motor

Basismotorprodusent	Mitsubishi	Diameter	88 mm (3.46 in)
Modell	MINI-63	Takt	103 mm (4.06 in)
Type	Diesel, 4 tid	Kompresjonsforhold	22:1
Motorturtall	1800	Injeksjonssystem	Mekanisk og indirekte
Antall sylindre	4	Innsugssystem	Naturlig aspirert
Totalt volum	2505 cc	SAE-svinghjulhus	SAE 4
Oljetype	SAE 15W40	Kjølevæskapasitet	9.5 L (2.51 gal)
Oljekapasitet	6.5 L (1.72 gal)	Ratt	SAE 7 1/2
Strøm (1)	27.2 kW (36.99 CV)	Kjølevæskestrøm	65 l/min (17.17 gal/m)
Sjovannsstrøm	45 l/min (11.89 gal/m)	Inntaksluftstrøm	2.1 m3/m
Eksostype	Våt eksos albue	Reimbekyttelse	Valgfri

(1) Standardforhold i henhold til ISO 3046 forskrifter (100 kPa barometertrykk, 30 % relativ fuktighet og temperatur på 25 °C).

(2) Maksimal effekt: strøm tilført ved maksimal kapasitet for gruppen

(3) Prime Power: merkeeffekt i henhold til ISO 3046, ISO 8528-1. 10 % overbelastningskapasitet én time hver 12. time.
1 kW = 1,36 CV 1 kW = 1,36 HP (metric) 1 kW = 1,36 CH

Drivstoffsystemdetaljer

Forbruk 25%	2.9 l/h (0.77 gal)	Drivstofftype	Diesel
Forbruk 50%	4.2 l/h (1.11 gal)	Drivstoffkvalitet	ASTM diesel fyringsolje
Forbruk 75%	5.5 l/h (1.45 gal)	Type injeksjonspumpe	Online
Forbruk 100%	7.6 l/h (2.01 gal)	Type pumperegulator	Mekaniker

Elektrisk system

Batterispenning	12 V	Solenoidtype: stopp	ETR
Startmotor	2 kW	Dynamo	50 A
Fri masse	Valgfri	IP65-skapsett	Valgfri
SCO 11 dobbeltpanel	Valgfri	Strømtransformatorer	Valgfri

Installasjonsdetaljer

Innvendig diameter på eksosslange	60 mm (2.36 in)	Maks. dieselsugehøyde	0.6 m (1.97 ft)
Innvendig diameter på sjøvannsslange	32 mm (1.26 in)	Maks. sjøvannssugehøyde	3.5 m (137.8 in)
Innvendig diameter på dieselsugeslange	8 mm (0.31 in)	Maks. sjøvannstemp.	32 ° (89.6 °F)
Innvendig diameter på dieselreturslange	- (- in)	Maksimum installasjonsvinkel (6)	15 °
Minimum batterikapasitet	12 V 95 Ah		

Dynamodetaljer

Merke	Sincro	CosPhi	0,8
Modell	SK160LA	Tropikalisert	Ja
Regulatorstype	BL4	Eksitasjonssystem	Brushless
Antall poler	4	Presisjonsspenningsregulering (5)	1%
Isolasjonstype (4)	H	Dynamotype	Synkron
IP-beskyttelse	23	Regler	EN 60034-1, IEC 60034-1, ISO 8528-3

Standardutstyr

4 m forlengelse av elektriske ledninger	SCO 5
Pumpe for oljeutvinning	Kontrollpanel Bruker- og generatorhåndbok
Stiv benk	Pakking
Anti-vibrasjon fester	

Valgfrie dingser

Anti-sifonpakke (obligatorisk hvis generatoren har lite vann)	Kjølkjøling (tørr eksos eller våt eksos)
24 V elektrisk system	Dobbeltvegget injeksjonsrør og alarmsett
Respektpakke (drivstoff- og oljefiltre, løpehjul, belte)	Alarm for lavt kjølevæske
Tørt eksosanlegg	Vann/diesel karaffelfilter
Vått eksosanlegg	Vann-/røykutskiller
Vannfiltre	Dieselslanger
Nederste kraner	Eksosslanger
Oppstartspakke	Saltvannsslanger

(4) Andre beskyttelser tilgjengelig.

(5) Med last fra 0 til 100 %, hastighetsvariasjon fra - 2 % til + 5 %, 0,8 lineær faktor og balansert last.

(6) I alle retninger

Ta kontakt med salgsavdelingen for andre behov

46119 - 4/26

SCO-panel 11



Generell beskrivelse

LCD-skjerm med lys, 128 x 64 piksler
Generatorsettverdier (Se Displayinformasjon)
Konfigurasjon beskyttet med brukernavn og passord
Indikator for driftstimer
Flerspråklig
Logg for hendelsehistorikk
Beskyttelse av generatorsett (Se alarmhåndtering)
Forvarming funksjon
D+
Terminal for foreksitasjon CAN-buss med SAE J1966-protokoll for ECU
Kontroll av vedlikeholdstid
Dimensjoner: 195 x 135 x 47 mm
Panelkutt 172 x 112 mm
Vekt 450 g

Alarmhåndtering

Avstenging (SD)
Lav/Høy Hastighet
Overbelastning*
Kortslutning*
Overstrøm*
Høy/Lav Spenning
Høy/Lav Frekvens
Nødstop
Advarsler (WRN)
Høy kjølevæsketemperatur i motoren
Lavt oljetrykk
Høy/Lav Batterispenning
Vedlikeholdsvarsel
Sensorfeil-dete-ktering (FLS)
MCU-alarm

Driftsmoduser

AV-modus
MAN-modus (manuell motorstart/stopp)

Strømforsyning

Batteristrøm 12/24V DC med sikringsbeskyttelse
Strømforbruk: 80mA (12V) eller 51 (24V)

vilkår for bruk

Driftstemperatur -20+70 °C
Fuktighet 95 % ikke-kondenserende
IP65 frontbeskyttelse
Samsvarsstandard
EN 61000-6-2, EN 61000-6-4, EN 61010-1
EN 60068-2-6 (2÷25 Hz / ±1,6 mm; 25÷100 Hz / 4,0 g)
EN 60068-2-30:2005 25/55 °C, RF 95 %, 48 timer
EN 60529 (frontpanel IP65, bakside IP20)

Skjerminformasjon

Måling
L1-L3 Spenning (V)
Frekvens (Hz)
Oljetrykk (bar)
Kjølevæsketemperatur (°C)
Batterispenning (V)
RPM
Effekt* (kW)
Tilsynelatende Effekt* (kVA)
Strøm* (A)
PF*
Historisk Logg
Alarmhistorikk

AUT-modus (automatisk motorstart/stopp)

Dimensjoner

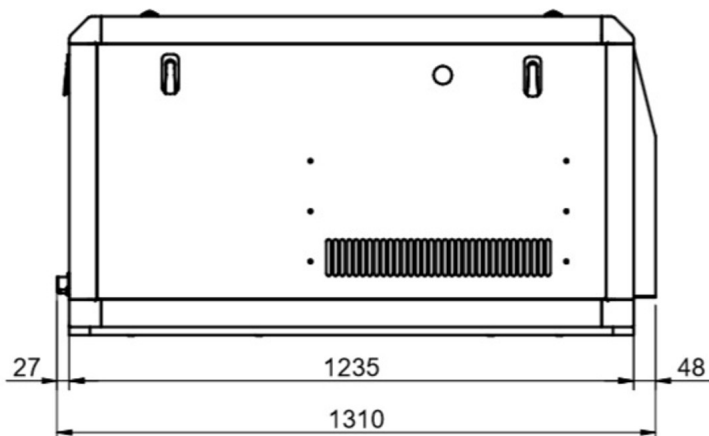
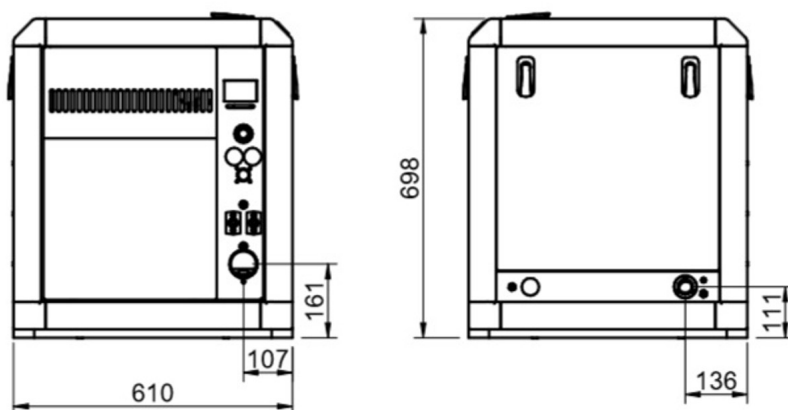
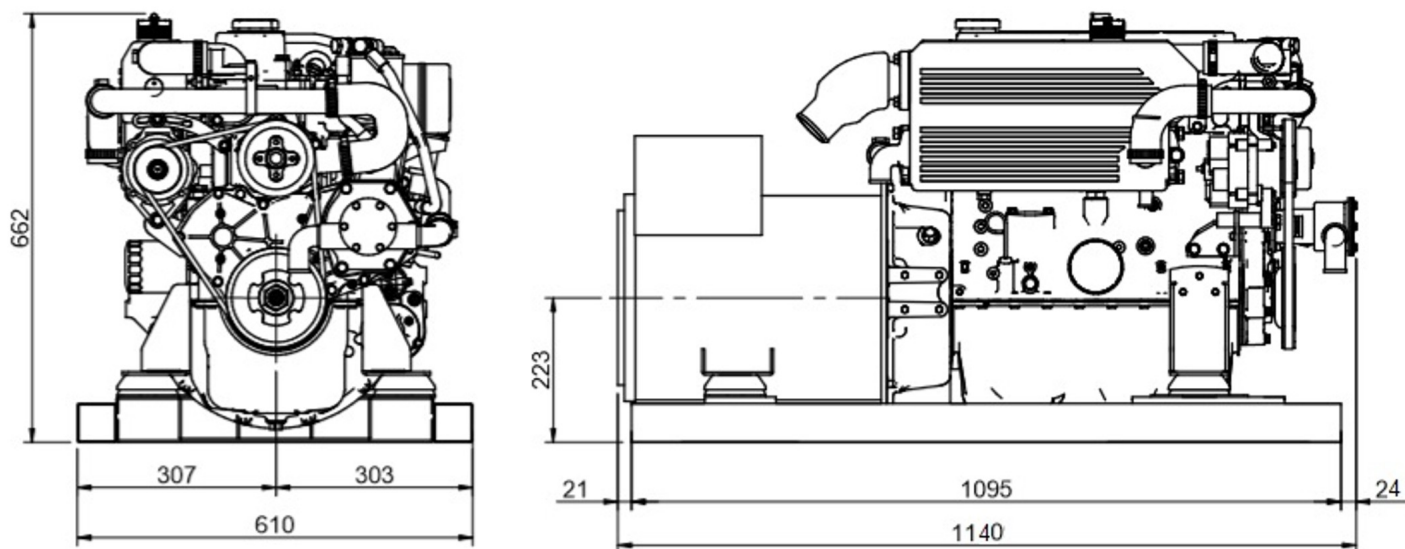

Autorisert forhandler



Detaljerte planer, brosjyrer og manualer er tilgjengelig på nettstedet vårt: soleadvantage.com.
Tekniske spesifikasjoner og presentasjon kan forbeholdes variasjoner og endringer uten forvarsel.
Ikke-kontraktmessig informasjon.

CERTIFIED
ISO 9001

